

Schrankausstattung Kleiderbügelhalter und Kleiderstangen



Quadro Kleiderbügelhalter

- Ausziehbarer Kleiderbügelhalter auf Quadro-Basis
- Überragende Laufqualität
- Quadro beige lackiert
- Bügel Stahl vernickelt

Mindestkorpustiefe mm	Artikel-Länge mm	Länge A mm	Bestell-Nr.	VE
350	345	350	0 041 829	1
400	395	400	0 028 714	1
500	497	500	0 028 715	1
600	596	600	0 028 716	1

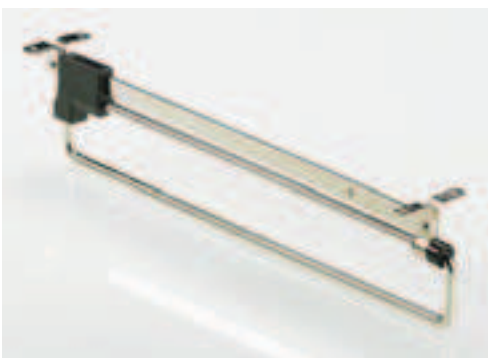
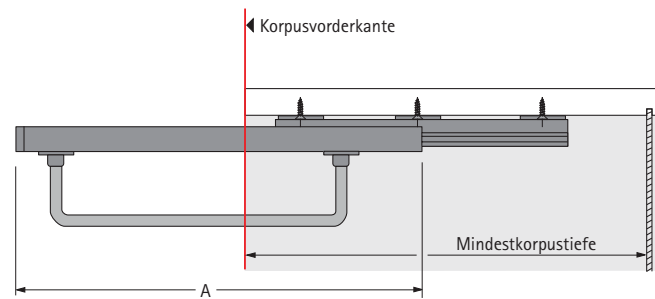
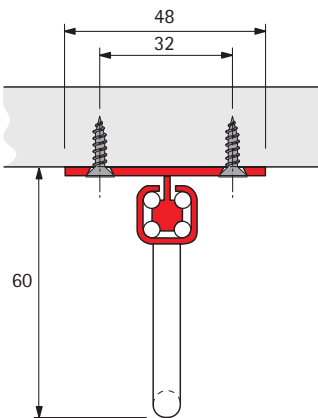

Kleiderbügelhalter

- Ausziehbar
- Länge 310 mm
- Stahl vernickelt

Bestell-Nr.	VE
0 040 279	1/50



Kleiderstange

- Ausziehbar
- Lagerbuchse zum Eindrücken
- Länge 120 mm
- Stahl vernickelt/Kunststoff braun
- Knopf bitte separat bestellen



Bestell-Nr.	VE
0 025 125	1/10

