

# ATHMER FINGERSCHUTZ® NA-7

- ▶ Optisch unauffälliger, eleganter und besonders flacher Fingerschutz.
- ▶ Nur 7mm Einschränkung des Zargendurchgangsmaßes.
- ▶ Für Innen- und Außentüren geeignet.
- ▶ Lieferbar bis 2.500mm.
- ▶ Nachträglich kürzbar.
- ▶ Flexible Abdeckung abwaschbar.
- ▶ Einsatz auch für Rauchschutztüren.

TECHNISCHE DATEN:	Typ NA-7
Max. Lieferlänge	2.500 mm
Lieferlänge für Normtüren	1.943 mm
Mindestlänge	keine
Fixlängen	lieferbar
Material flexible Abdeckung	Spezialkunststoff, abwaschbar
Material Gehäuse	Aluminium AlMgSi 0.5, F22 silberf.-eloxiert o. RAL 9010



## AUSSCHREIBUNGSTEXT

Athmer Fingerschutz Typ NA-7, Flexible Abdeckung aus Spezial-Kunststoff für die Nebenschließkante, zwischen Türblatt und Zarge, abwaschbar. Halteprofil aus Aluminium, silberfarben eloxiert oder RAL 9010, Höhe: ..... (max. 2.500 mm).

## BEI STAHLZARGEN BITTE BEACHTEN:

- ▶ Im Bereich der Schrauben sollte kein Mörtel sein. Bei Bedarf unterfüttern.

## Anwendung

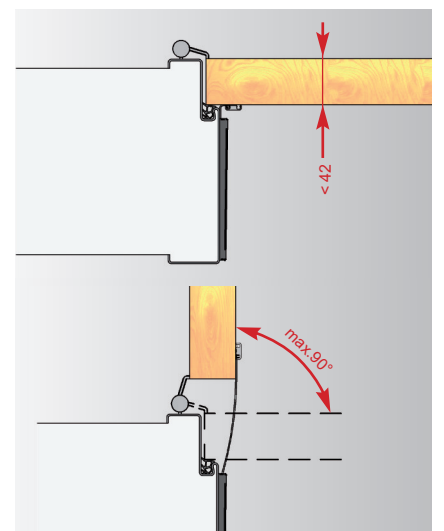
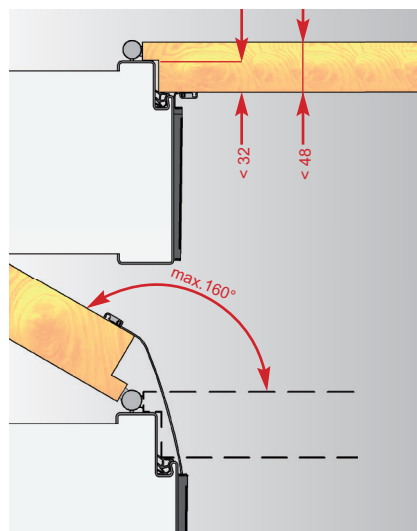
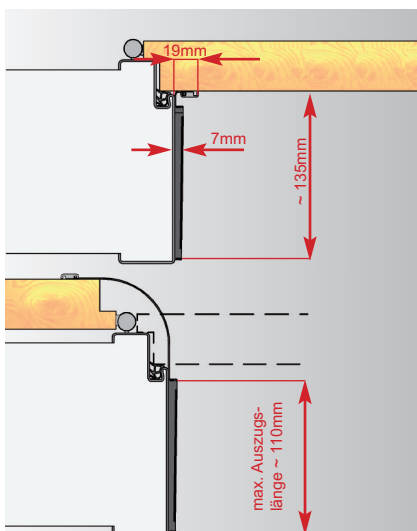

# ATHMER FINGERSCHUTZ® FÜR DIE NEBENSCHLIEßKANTE

## Gegenbandseite

### TYP NA-7 Farbauswahl Alu Abdeckprofil



silberfarben  
eloxiert

Reinweiß RAL 9016  
pulverbeschichtet

### TYP NA-7 Flexibles Kunststoff-Schutzprofil



Platingrau  
RAL 7036

### Optionen

- ▶ Andere Eloxaltöne z.B. edelstahlfarben
- ▶ Farbbeschichtungen nach RAL

### ATHMER-QUALITÄT

- ▶ Für die Sicherheit und Dauerfunktionsfähigkeit steht das GS-Zeichen des TÜV Rheinland. Zertifikatsnummer: S 60016596  
[www.athmer.de/GS-Zeichen](http://www.athmer.de/GS-Zeichen)



### Montage auf Zarge

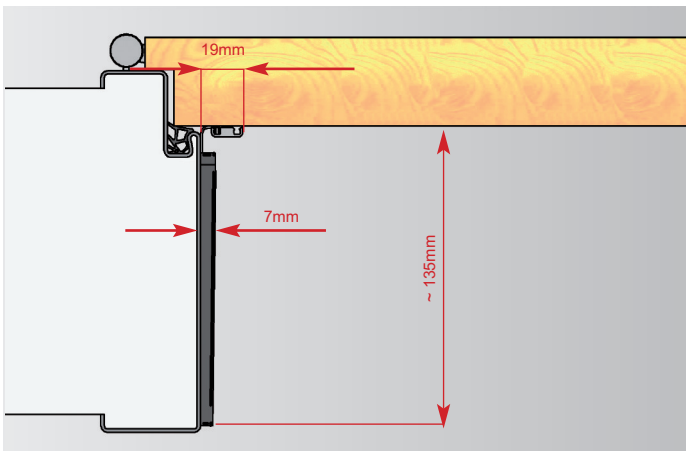

### Montage auf Türblatt

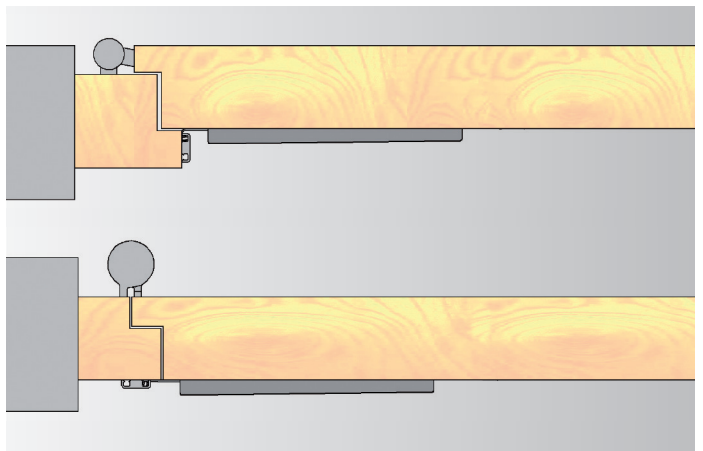

### Montage

